

IT

## ISTRUZIONI TECNICHE

Per il montaggio, l'uso e la manutenzione  
del serbatoio pellet e della coclea di carico

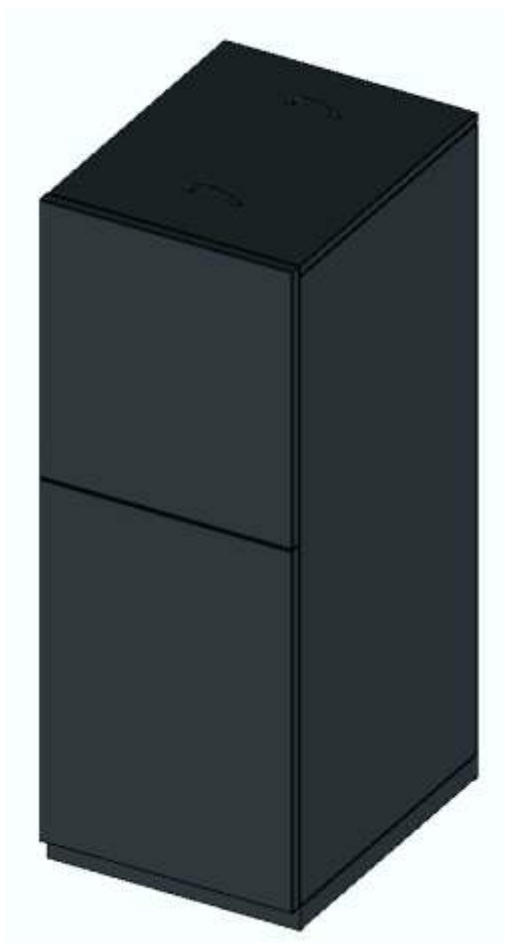

SERBATOIO PELLET

PS

COCLEA DI CARICO

PT

1.0. GENERALE .....	.03
2.0. STATO DI CONSEGNA .....	.03
2.1. CONTENUTO DELLA SCATOLA DI CARTONE - PS .....	.03
2.2. CONTENUTO DELLA SCATOLA DI CARTONE - PT .....	.04
3.0. DATI TECNICI .....	.04
4.0. ASSEMBLAGGIO .....	.05
5.0. COLLEGAMENTO ALLA CALDAIA E MANUTENZIONE .....	.14

## 1.0. GENERALE







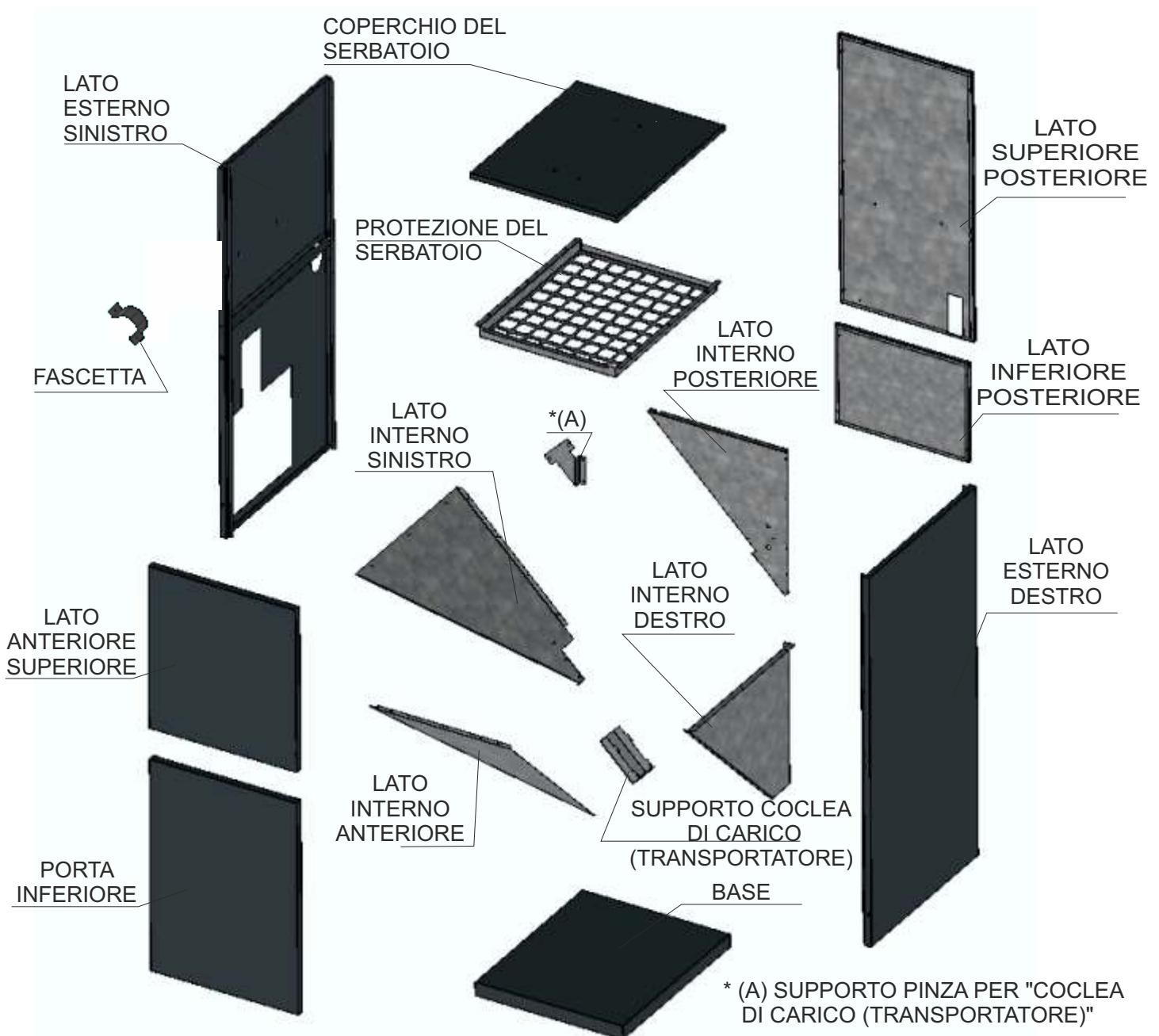

Il serbatoio pellet **PS** e la coclea di carico (transportatore) **PT** sono destinati allo stoccaggio e al trasporto di **pellet di legno**. Il serbatoio pellet con la sua coclea di carico (transportatore) è costruito e progettato in modo moderno. Il serbatoio è realizzato in lamiera di ferro rivestita in plastica che ne protegge il colore dopo il trattamento finale. Il serbatoio dei pellet ha una capacità di stoccaggio sufficiente, a seconda della potenza termica nominale, fino ad una settimana.

## 2.0. STATO DI CONSEGNA

Il serbatoio pellet e la coclea di carico (transportatore) vengono consegnati in scatole di cartone appositamente imballate. Nella scatola di cartone del serbatoio pellet PS sono presenti dei pezzi pronti per il montaggio (vedi punto 2.1.), mentre nella scatola della coclea di carico (transportatore) PT è presente una coclea di carico pronta per l'installazione nel serbatoio pellet PS con un tubo di alimentazione (vedi punto 2.2.).

## 2.1. CONTENUTO DELLA SCATOLA DI CARTONE - PS



				
MOLLE - CHIUSURE RAPIDE A SCATTO (x4)	PERNO - (CHIUSURE RAPIDE A SCATTO) CON RONDELLA E DADO (x4)	VITE M4x6 mm E RONDELLA (x4)	PRESSACAVO IN PLASTICA (x1)	VITE PER ACCIAIO 3,9x6,5 mm (x17) 3,9x9,5 mm (x20) 3,9x13 mm (x6) 3,9x25 mm (x10) 2,9x13 mm (x4) 4,2x13 mm (x4) 4,2x32 mm (x2)
				
VITE CON TESTA IN PLASTICA M8x40 (x2)	MANIGLIA (x2)	SENSORE DEL NIVO PELLETT E COPERCHIO DI SICUREZZA		

## 2.2. CONTENUTO DELLA SCATOLA DI CARTONE - PT

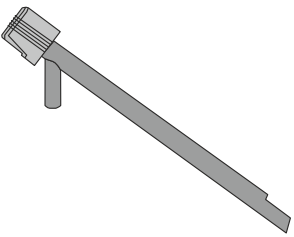
	
TUBO IN PVC FLESSIBILE	COCLEA DI CARICO (TRANSPORTATORE)

## 3.0. DATI TECNICI

SERBATOIO PELLETT PS		
Volume	[l]	340
Capacità*	[kg]	cca. 221
Larghezza	[mm]	583
Profondità	[mm]	770
Altezza	[mm]	1533

\* Dipende dal tipo di pellet

COCLEA DI CARICO (TRANSPORTATORE) PT					
Potenza del motore	[W]	15	15	15	15
Tensione/Frequenza	[V/Hz]	230/50	230/50	230/50	230/50

## 4.0. ASSEMBLAGGIO

L'ordine di montaggio del serbatoio pellet e della coclea è riportato nelle figure seguenti.

### 1. Collegamento dei lati interni del serbatoio pellet

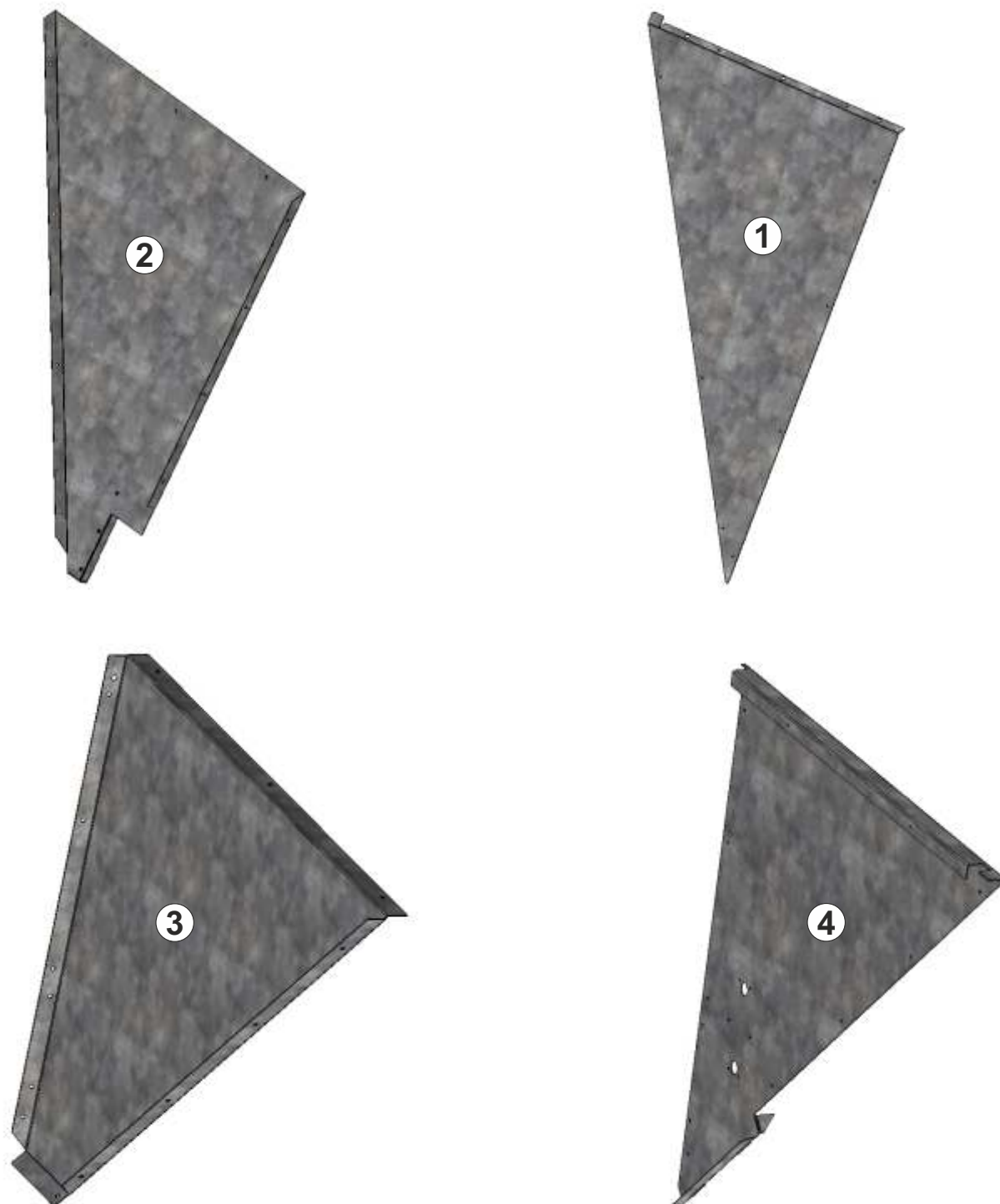

1. Lato interno anteriore
2. Lato interno sinistro
3. Lato interno destro
4. Lato interno posteriore

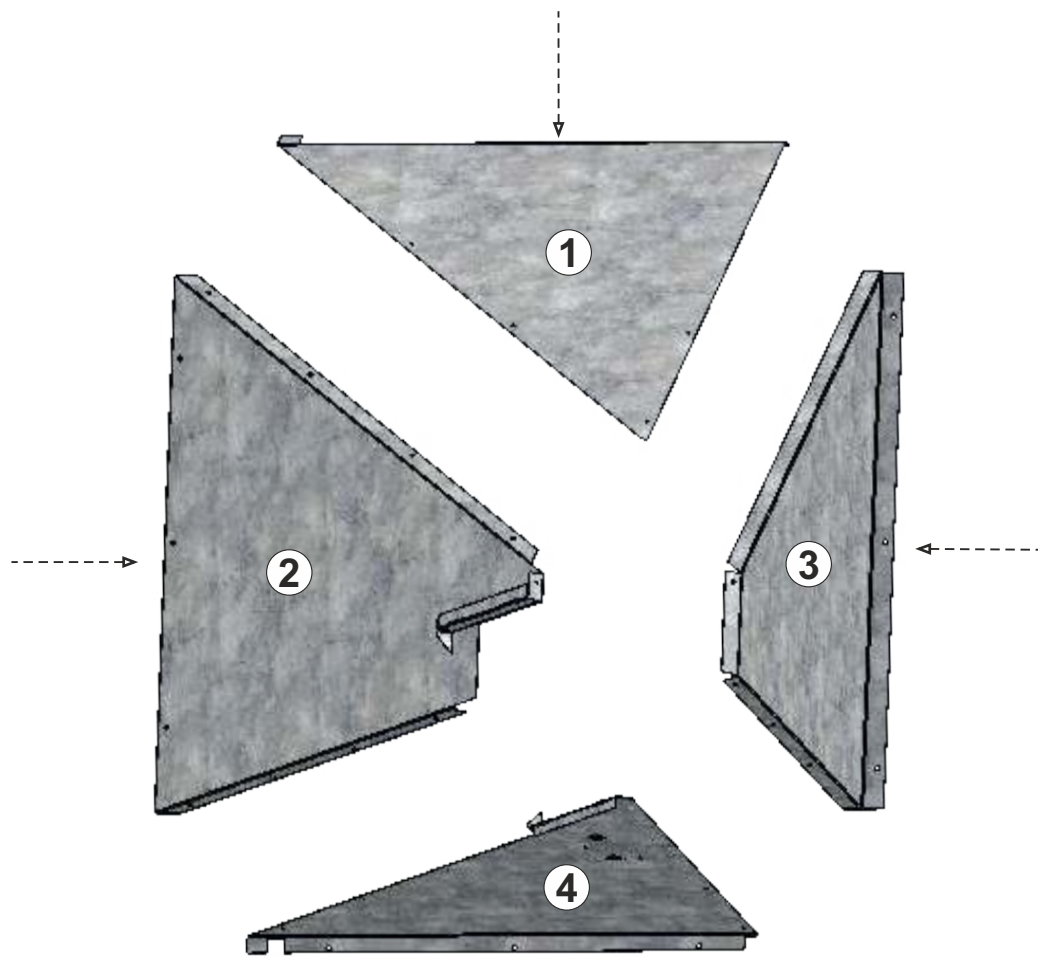

A - Vite per acciaio 17 x   
3,9 x 6,5 mm

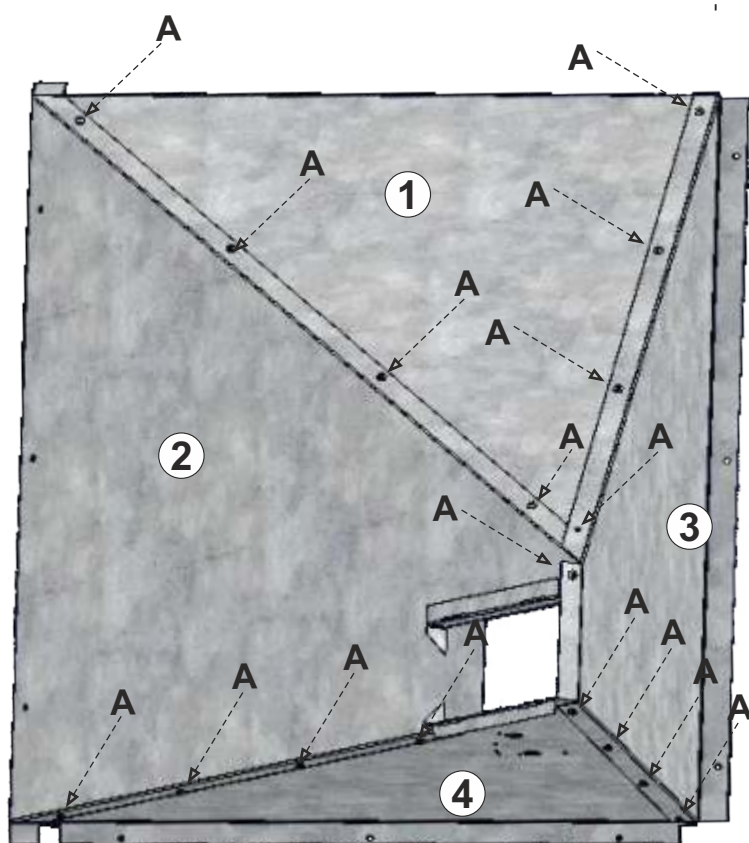

Collegare il lato interno anteriore (1) mediante vite con il lato interno sinistro e destro (2, 3), quindi fissare il lato interno posteriore (4). Le parti devono essere posizionate in modo che i fori più grandi siano all'esterno (2, 3). Il serraggio di tutti i lati deve essere effettuato dall'esterno verso l'interno, i fori più grandi devono essere sul lato esterno.

## 2. Montaggio del supporto della coclea di carico (transportatore)

### 1. Supporto coclea di carico (transportatore)

Agganciare il supporto della coclea di carico (transportatore) ai ganci predisposti (sui lati interni).

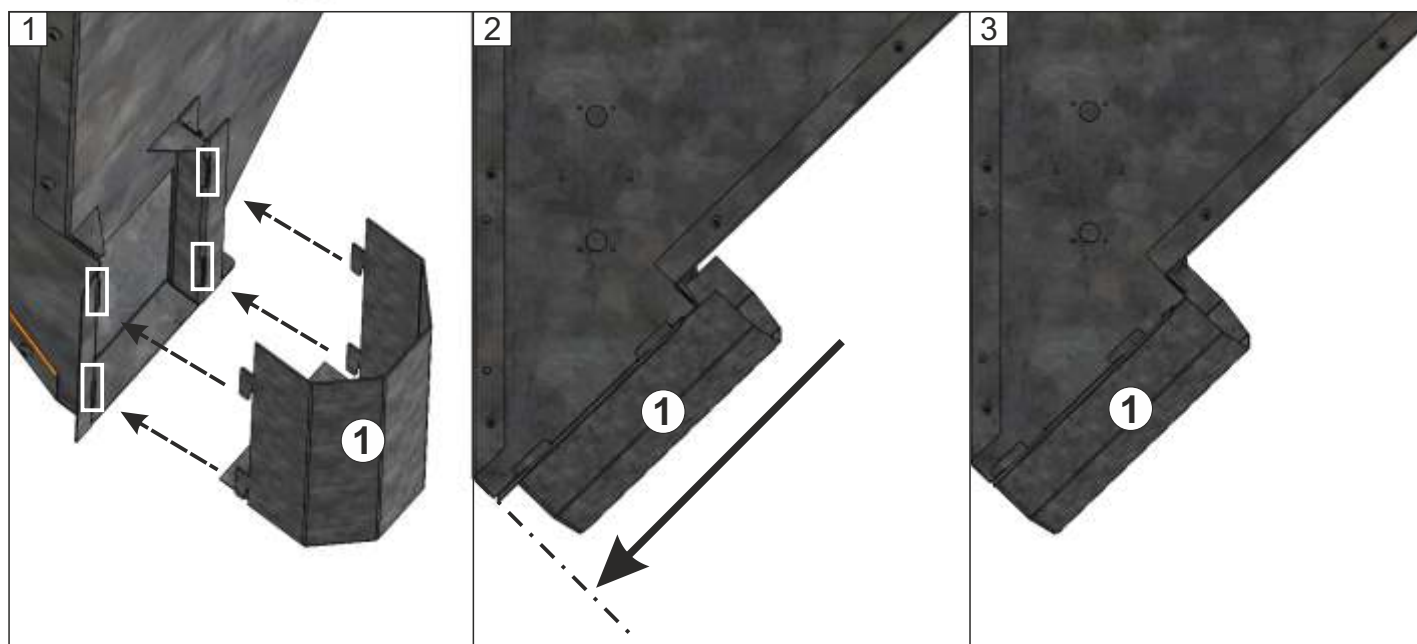
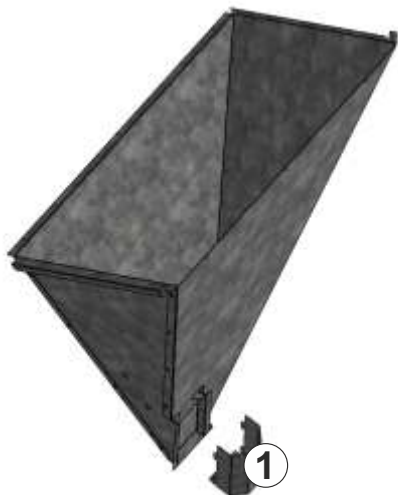

## 3. Collegamento dei lati esterni laterali con il lato superiore posteriore

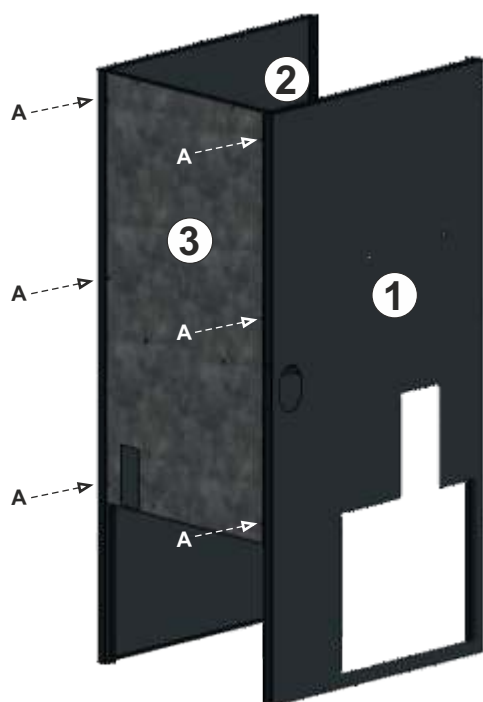

A - Vite per acciaio  
3,9 x 25 mm



- 1. Lato esterno sinistro
- 2. Lato esterno destro
- 3. Lato superiore posteriore

Collegare i lati e fissarli con le viti.

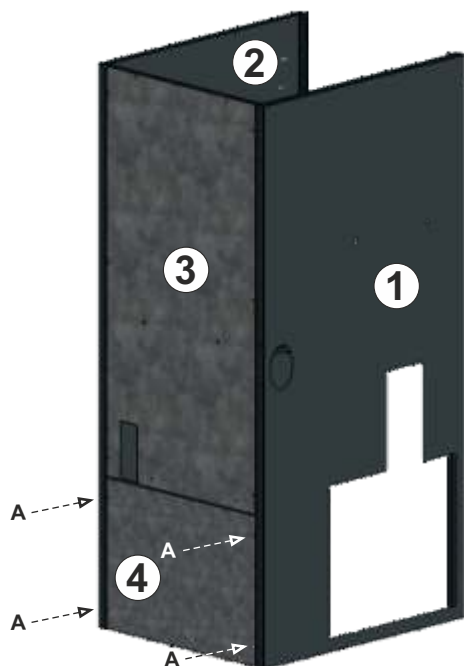

#### 4. Collegamento dei lati esterni laterali con il lato inferiore posteriore

A - Vite per acciaio  
3,9 x 25 mm



1. Lato esterno sinistro
2. Lato esterno destro
3. Lato superiore posteriore
4. Lato inferiore posteriore

Collegare i lati e fissarli con le viti.



#### 5. Collegamento alla base del serbatoio pellet

A - Vite per acciaio  
3,9 x 13 mm



1. Lato esterno sinistro
2. Lato esterno destro
3. Base

Collegare i lati esterni sinistro e destro alla base e fissarli con le viti.



## 6. Collegamento della parte interna del serbatoio pellet

A - Vite per acciaio  
3,9 x 9,5 mm

8x 

1. Parte esterna del serbatoio pellet  
2. Parte interna del serbatoio pellet

La parte interna del serbatoio pellet deve essere fissata con più viti su ciascun lato.

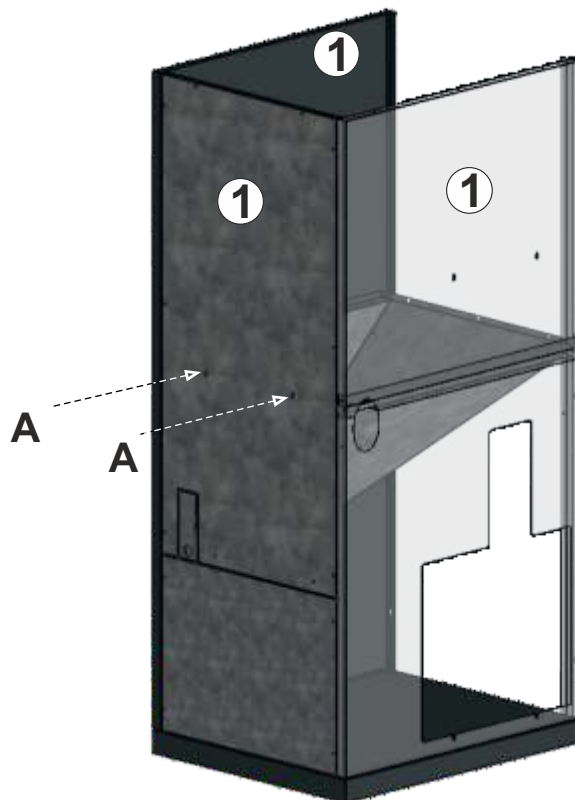
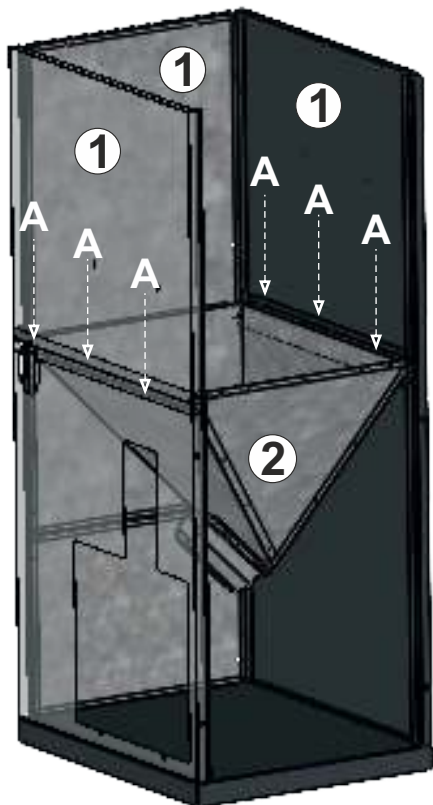

## 7. Regolazione "Perno - chiusure rapide a scatto"

A - Perno - (chiusure rapide a scatto) con rondella e dado

4x 

1. Porta inferiore

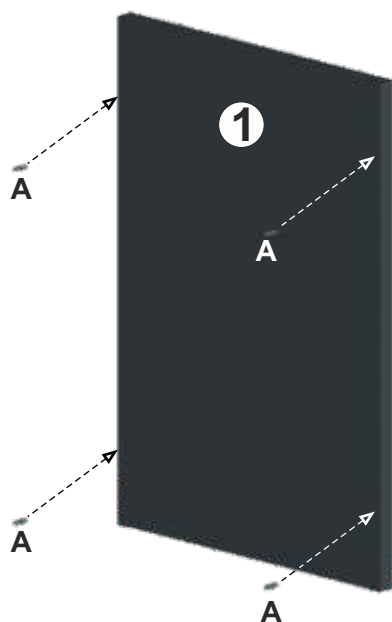

"Perno - (chiusure rapide a scatto)" deve essere posizionato nei fori quadratici sui lati laterali della porta inferiore e serrato con dadi e rondelle.

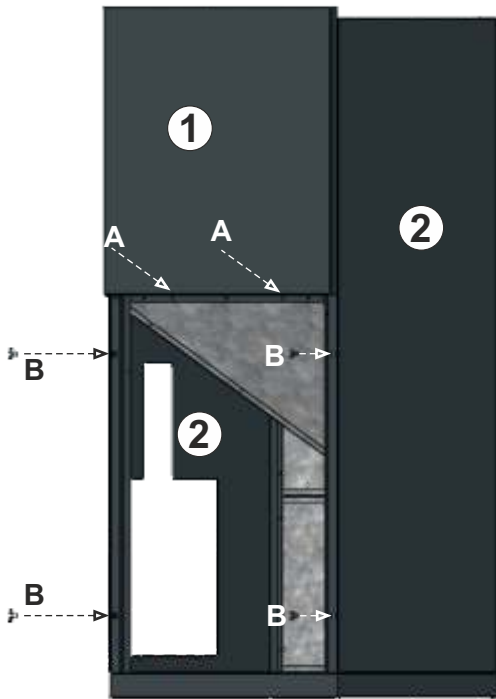

## 8. Assemblaggio del lato anteriore superiore

**A** - Vite per acciaio  
3,9 x 9,5 mm



**B** - Molle - chiusure  
rapide a scatto



1. Lato anteriore superiore
2. Lati laterali

Il lato anteriore superiore deve essere fissato nei fori sui lati laterali. Il lato anteriore superiore serrare con 2 viti sul lato anteriore inferiore. Nei fori sui lati laterali montare con 4 "Molle - chiusure rapide a scatto."

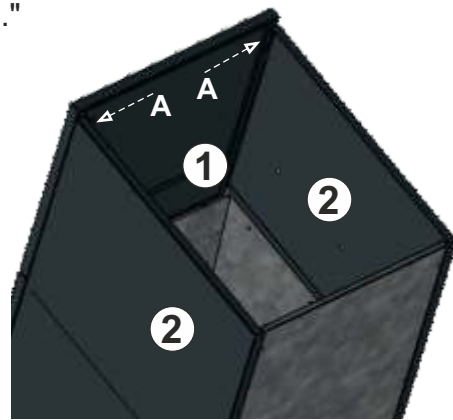

Lato anteriore superiore serrare con 2 viti.

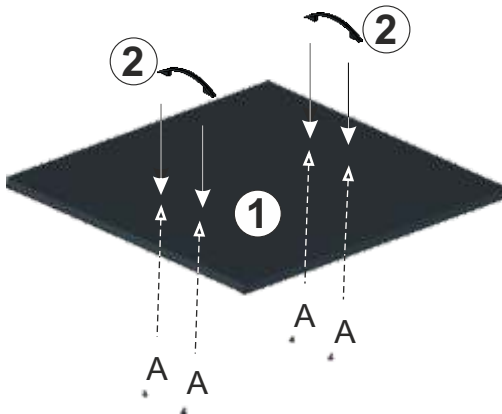

## 9. Assemblaggio del coperchio del serbatoio

**A** - Vite M4x6 mm  
e rondelle



1. Coperchio
2. Maniglia

Assemblare le maniglie e fissarle con le viti come mostrato in figura.

## 10. Assemblaggio della protezione serbatoio

**A** - Vite per acciaio  
3,9 x 9,5 mm



1. Protezione del serbatoio
2. Serbatoio pellet

Sul lato superiore del serbatoio pellet montare la protezione del serbatoio come mostrato in Figura. La protezione del serbatoio facilita il riempimento del pellet nel serbatoio.

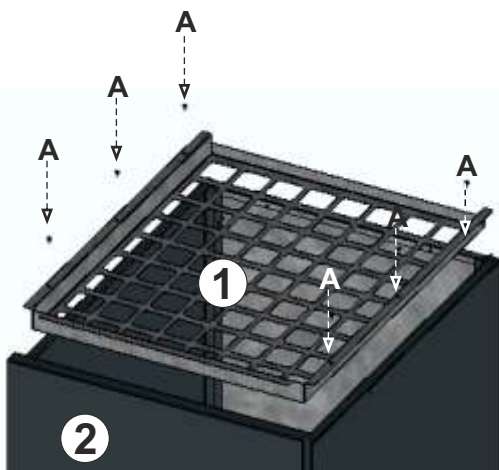

## 11. Montaggio del sensore del nivo pellet

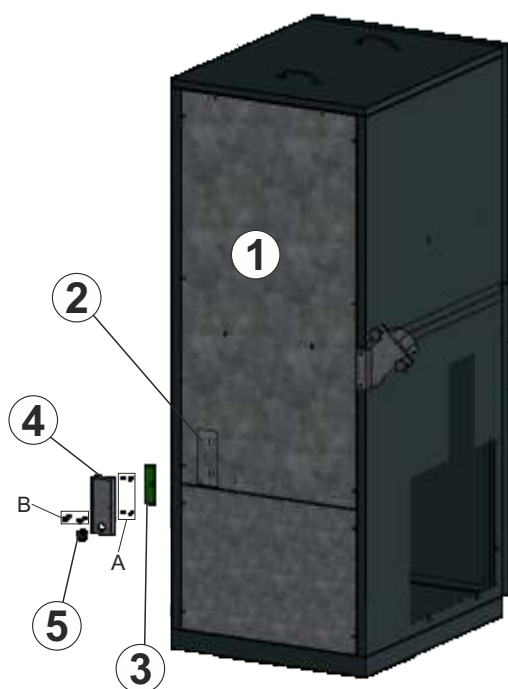

**A** - Vite per acciaio 4x  
2,9 x 13 mm

**B** - Vite per acciaio 2x  
4,2 x 32 mm



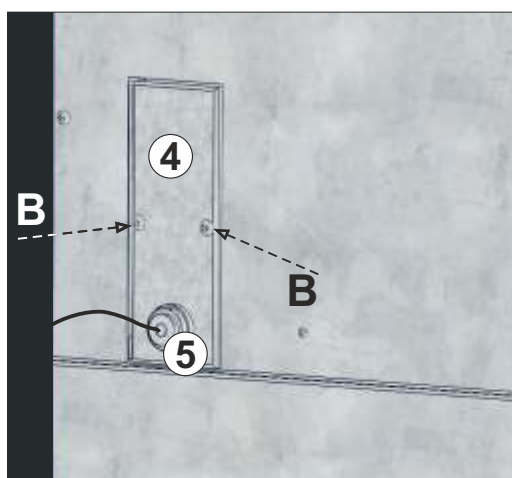
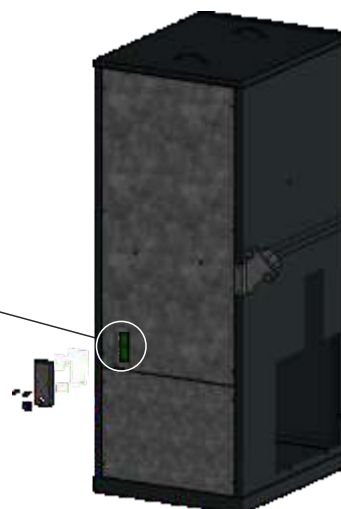
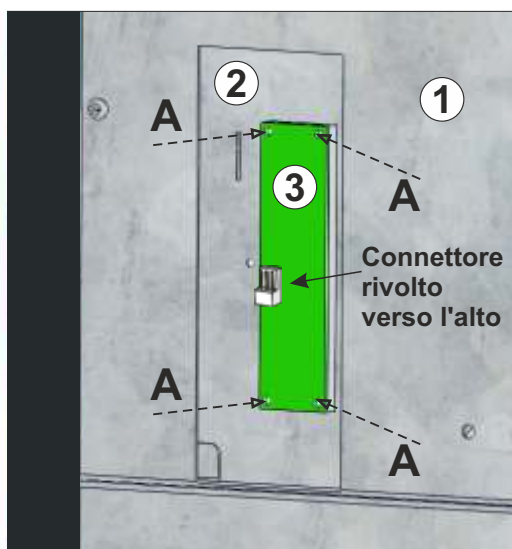

1. Lato superiore posteriore
2. Lato interno posteriore
3. Sensore del nivo pellet
4. Coperchio di sicurezza
5. Pressacavo in plastica

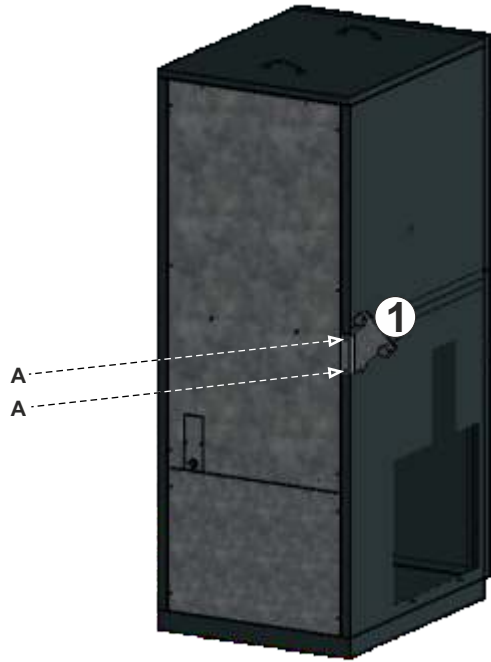

Il sensore del nivo pellet deve essere collegato al lato interno posteriore come mostrato in Figura. Infine, una volta assemblato correttamente l'intero serbatoio pellet, è necessario collegare il cavo del sensore del nivo pellet al connettore S12 presente sulla regolazione della caldaia (vedere PelTec II Lambda Istruzioni tecniche).

## 12. Assemblare il supporto pinza per "coclea di carico (transportatore)"



A - Vite per acciaio 2x  
3,9 x 9,5 mm 

### 1. Supporto pinza per "coclea di carico (transportatore)"

Posizionare il supporto del pinza per "coclea di carico pellet" come mostrato in figura e fissarlo con le viti (A).

## 13. Assemblaggio del coperchio e della coclea di carico (transportatore)

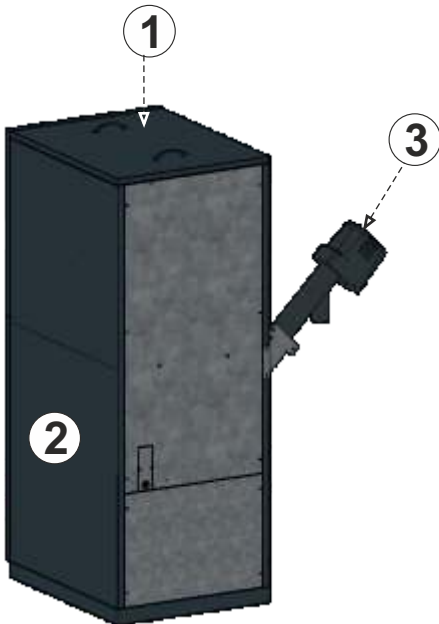

1. Coperchio
2. Serbatoio pellet
3. Coclea di carico (transportatore)

Mettere il coperchio sul lato superiore. Regolare la vite della "coclea di carico pellet" attraverso il foro sul lato sinistro e serrare il supporto della "coclea di carico pellet (transportatore)."

## 14. Serraggio "coclea di carico pellet (transportatore)" con fascetta

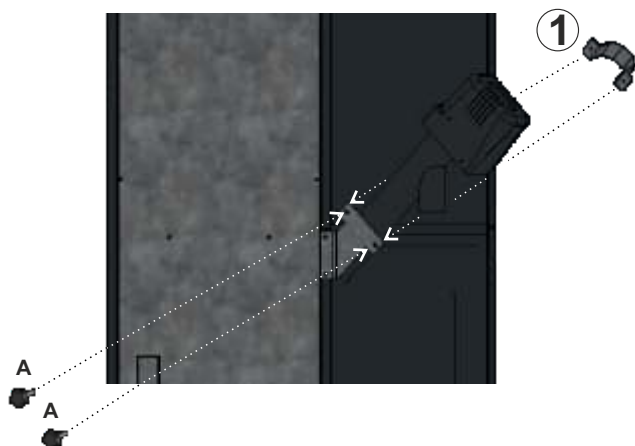

A - Vite con testa in plastica M8x40 2x 

### 1. Fascetta per "coclea di carico pellet (transportatore)"

Stringere il fascetta con le viti (A).

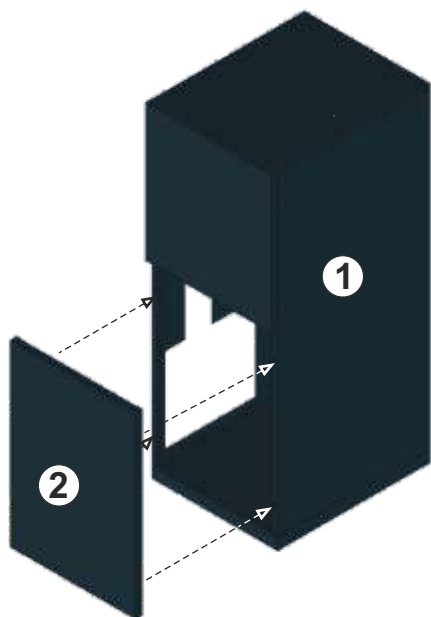

## 15. Assemblaggio della porta inferiore

1. Serbatoio pellet
2. Porta inferiore (Porta anteriore inferiore)

Posizionare la porta anteriore inferiore sui fori dove abbiamo precedentemente montato "Molle - chiusure rapide a scatto."

## 5.0. COLLEGAMENTO ALLA CALDAIA E MANUTENZIONE

Il serbatoio del pellet è posizionato sul lato destro della caldaia, obbligatorio su base solida in linea con la caldaia. La coclea di carico (transportatore) deve essere regolata in modo che il pellet possa cadere in caduta libera, in modo che l'erogazione del pellet non venga bloccata. Il rifornimento del pellet si effettua dal lato superiore (aprire prima il coperchio del serbatoio).

Avvicinare il serbatoio pellet (1) alla caldaia (2) e fissarli con le viti (3).

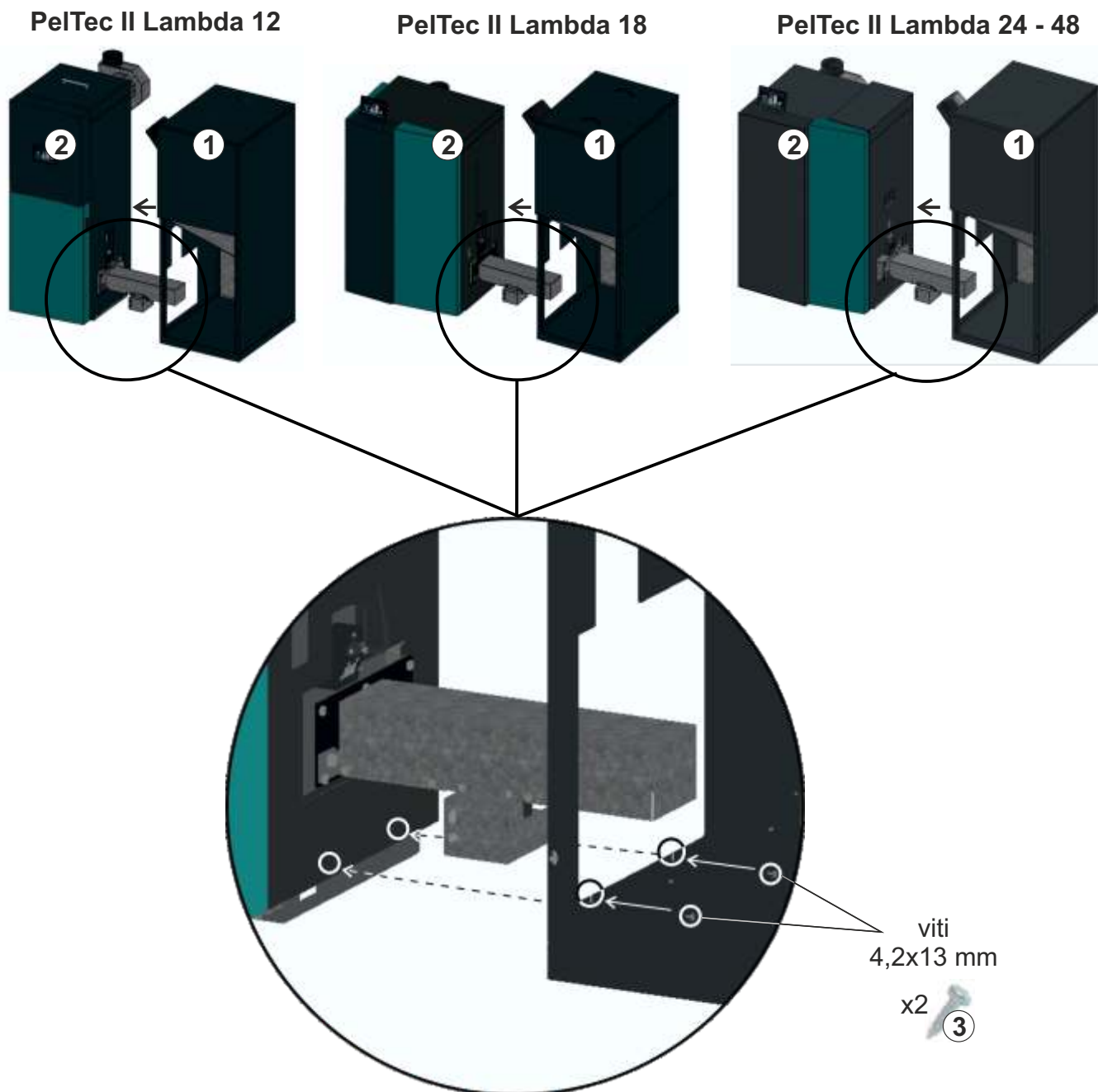

Collegare la coclea di carico (transportatore) (4) con il collegarsi al tubo di alimentazione del pellet (5) (con tubo flessibile in PVC (6)).

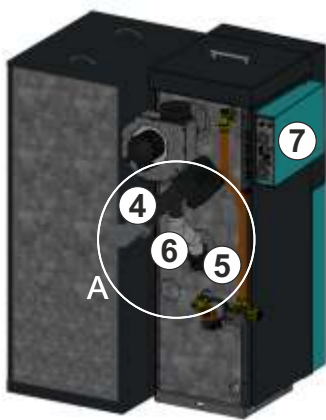
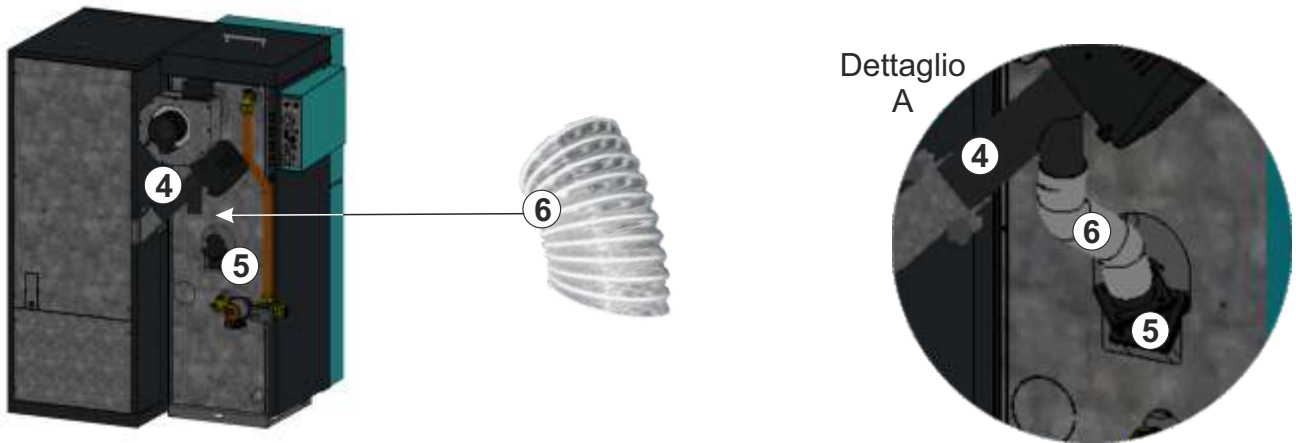

PelTec II Lambda 12

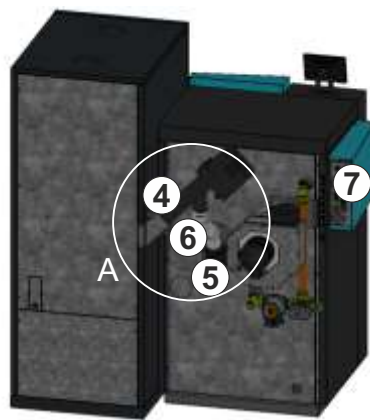

PelTec II Lambda 18

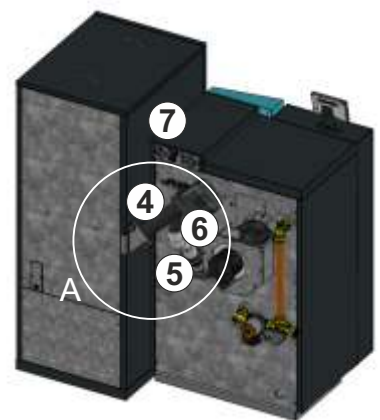

PelTec II Lambda 24 - 48

### Collegamento alla centralina della caldaia

Collegare il connettore a 3 poli della coclea di carico al connettore M1 della centralina della caldaia (7). Collegare il connettore della "sensore del nivo pellet" all'S12 della centralina della caldaia (7) (vedi Istruzioni tecniche PelTec II Lambda, Collegamenti elettrici).



PelTec II Lambda 12

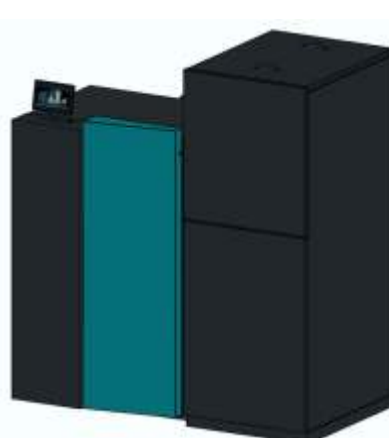

PelTec II Lambda 18



PelTec II Lambda 24 - 48



L'azienda Centrometal d.o.o. non si assume alcuna responsabilità per eventuali inesattezze contenute nel presente libretto risultanti dalla stampa e, tutte le immagini e gli schemi di principio ed è necessario regolare secondo al terreno, in ogni caso, la società si riserva il diritto di inserire i propri prodotti e le modifiche che ritenga necessari.

**Centrometal d.o.o. Glavna 12, 40306 Macinec, Croazia**

centralino tel: +385 40 372 600, fax: +385 40 372 611  
servizio tel: +385 40 372 622, fax: +385 40 372 621

**www.centrometal.hr**  
**e-mail: servis@centrometal.hr**